

Hold 1 & 2 inde samtidig for ON Efterfulgt af mode (3) for at komme til hovedmenu.

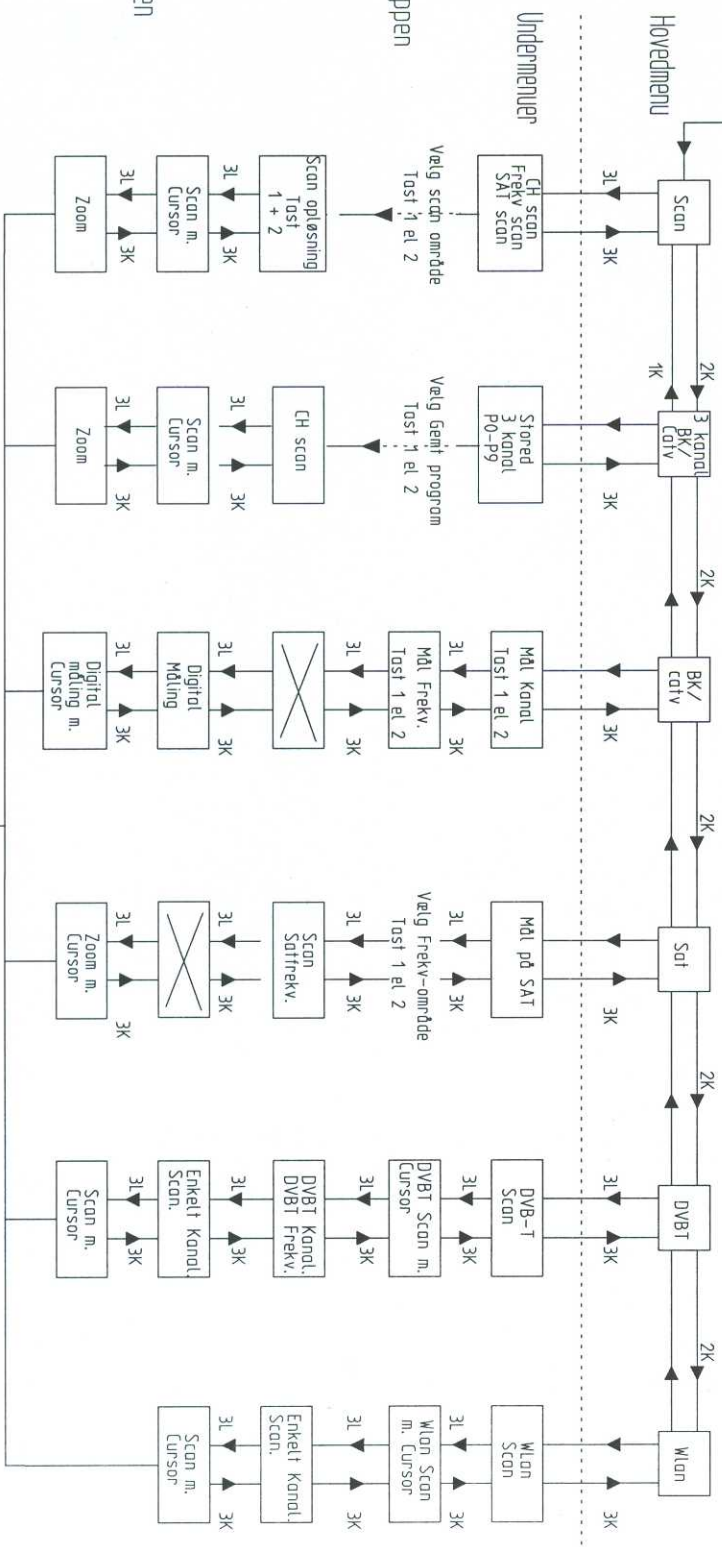

Frem/tilbage i Hovedmenu vælg Down el Up



Frem til næste undermenu
Tryk Lang på Mode/3-knappen
L = Lang tryk

Retur i menuer
Tryk kort på Mode/3-knappen
K = kort tryk



Hold 2 & 3 inde samtidig for OFF